

Încărcător auto 12A 6/12V 15783



Instrucțiuni de utilizare

Traducerea instrucțiunilor originale

Este imperativ ca operatorii să fie familiarizați cu conținutul acestui manual. Furnizorul nu este răspunzător pentru daunele cauzate de operarea și manipularea necorespunzătoare.

Descrierea produsului

Încărcătorul S-MORAY75 are o funcție de pornire auxiliară care poate fi utilizată pentru încărcarea și pornirea bateriilor plumb-acid și a bateriilor pentru motociclete, mașini, tractoare și bărci.

Unitatea are o siguranță de intrare și ieșire, un fir de împământare conectat la cablul de alimentare, deci este sigură și fiabilă.

Unitatea este echipată cu întrerupătoare pentru reglarea curentului de încărcare și de pornire, reglarea curentului.

Reglementări de siguranță

În ceea ce privește siguranța persoanelor și a bunurilor, trebuie respectate următoarele reguli de siguranță la utilizarea echipamentului:

1. În timpul încărcării se pot produce gaze inflamabile, bateria trebuie încărcată într-o încăpere bine ventilată.
2. Gradul de protecție este IP20, ceea ce interzice utilizarea dispozitivului în spații deschise pe timp de ploaie sau zăpadă.
3. Firul de împământare trebuie conectat pentru a vă asigura că ștecherul este corect împământat.
4. La încărcare, țineți dispozitivul orizontal și cu partea dreaptă în sus, deoarece carcasa poate genera căldură în timpul încărcării, nu acoperiți orificiul de aerisire al carcasei.
5. La încărcare, respectați cu strictețe instrucțiunile privind bateria și recomandările de transport.
6. Instalați sau scoateți bateria după ce alimentarea este oprită.
7. Întreținerea unității trebuie efectuată de către un tehnician de service calificat.
8. În timpul încărcării, se pot forma acid sulfuric, hidrogen și oxigen, care sunt foarte corozivi, bateria trebuie încărcată într-o încăpere bine ventilată. Țineți-o departe de foc și de scânteii. Fumatul este interzis.
9. Priza trebuie să fie conectată la firul de împământare pentru a se asigura că cablul de alimentare este corect împământat.
10. Terminalele bateriei nu trebuie atinse atunci când sunt sub tensiune.
11. Nu deschideți capacul bateriei în timpul încărcării.
12. Este interzisă conectarea polilor bateriei într-un mod greșit (de exemplu, nu conectați niciodată polul anodului roșu la catodul bateriei sau polul catodului negru la anodul bateriei).
13. Este interzisă utilizarea încărcătorului pentru a încărca bateriile care nu sunt în curs de încărcare.
14. În cazul în care este necesară înlocuirea siguranței sau a cablurilor, acestea trebuie înlocuite cu aceleași caracteristici ca și configurația originală.
15. În cazul în care cablul de alimentare este deteriorat, acesta trebuie înlocuit de către o persoană autorizată.

EN60335-2-29: Standarde pentru încărcător

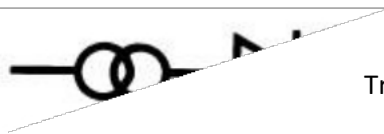

Transformator monofazat redresor de transformare

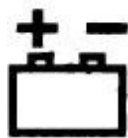

Simbolul bateriei



Vă rugăm să citiți cu atenție manualul de utilizare înainte de utilizare



Numai pentru utilizare în interior

IP20: Clasa de protecție

I_{min}: curent de ieșire minim DC

I_{boost}: curent de ieșire maxim DC

START: curent de pornire

Tensiunea de intrare (V)	230
Frecvență (HZ)	50
Tensiunea de încărcare (V)	6/12
Etapele de reglare a curentului de încărcare	2
Putere maximă (KW)	2
Max. Curent de încărcare (A)	12
Max. Curent de pornire (A)	75
Capacitate de referință Ah15h (min/max)	20-150
Clasa de izolare	H / IP23
Asigurare	3/50 A
Greutate	4,75 kg
Dimensiuni	245x155x175 mm
Cablu de încărcare	1,5m
Cablu de alimentare	1,5 M x 1,0 mm ²

Cerințe de mediu:

Temperatura de funcționare: -5 °C ~
+ 40 °C
Temperatura de expediere /
depozitare 40 °C
Altitudine: ≤1800 m

ÎNCĂRCĂTOR ȘI FUNCȚIONAREA BATERIEI

Asigurați-vă că încărcătorul și bateria sunt utilizate corect și că echipamentul este în stare bună și urmați instrucțiunile de mai jos:

1. instrucțiuni de funcționare a bateriei:

- Dacă bateria nu este suficient de încărcată, tensiunea la borne rămâne aceeași, ceea ce înseamnă că o baterie de 6 V are o tensiune la borne de 6 V, iar o baterie de 12 V are o tensiune de 12 V la bornele sale. Principalul fenomen fizic

care indică faptul că bateria nu este suficient de încărcată este diferența de greutate specifică a soluției bateriei. De obicei, bateria este suficient de încărcată atunci când greutatea specifică a soluției bateriei este de 1,28 kg/l. Dacă aceasta este mai mică de 1,16 kg/l, bateria este descărcată.

Tensiunea bateriei se abate de la valoarea normală numai atunci când bateria este încărcată sau încărcată. Atunci când este încărcată, tensiunea este mai mare decât valoarea normală a tensiunii de strângere. Dacă bateria a fost încărcată pentru o anumită perioadă de timp (aproximativ 10-30 minute) reîncărcată și tensiunea de prindere este în continuare mai mică decât valoarea normală, este posibil ca bateria să aibă defecte de calitate. Scoateți capacul bateriei și verificați dacă în baterie există suficientă soluție de electrolit. În caz contrar, adăugați apă distilată.

Deoarece soluția electrolitică din baterie este acid sulfuric diluat și este foarte corozivă, evitați contactul cu pielea sau cu hainele. În cazul în care soluția intră în contact cu pielea, spălați imediat zona afectată cu apă și solicitați asistență medicală.

2. Metoda de încărcare corectă

Bateriile cu aceeași capacitate pot fi încărcate în paralel sau în serie. Tensiunea la bornele bateriilor atunci când sunt conectate în paralel sau în serie trebuie să corespundă tensiunii de ieșire a încărcătorului. Se recomandă încărcarea bateriilor atunci când acestea sunt conectate în serie pentru a se asigura că curentul care trece prin fiecare baterie are aceeași valoare.

Conectarea bateriilor: conectați anodul (roșu) al terminalului bateriei la anodul și la terminalul corespunzător (6 V sau 12 V) al încărcătorului.

Conectați catodul terminalului (negru) al bateriei la catodul bateriei. Dacă bateria mașinii trebuie încărcată, trebuie să conectați încărcătorul la un pol care nu este conectat la șasiu. Punctele de conectare trebuie să fie departe de baterie și de tuburile de combustibil.

Introduceți fișa de alimentare. Rotiți mai întâi comutatorul de alimentare în poziția "ON", apoi rotiți comutatorul de comutați comutatorul "încărcare/pornire" în poziția "încărcare". Ampermetrul va afișa citirea curentului. Reglați comutatorul de control al curentului pe intervalul corespunzător pentru curentul de încărcare (selecțiți curentul de încărcare în conformitate cu DIN 41774).

Pentru detalii, consultați secțiunea Diagrama de control al curentului.

În timpul încărcării, temperatura soluției de electrolit din baterie nu trebuie să depășească 45°C. Dacă această temperatură este atinsă înainte de finalizarea încărcării, curentul de încărcare trebuie redus pentru a opri creșterea temperaturii.

După finalizarea încărcării, pot apărea următoarele fenomene: gravitatea specifică a soluției bateriei este apropiată de 1,28 KG/L; tensiunea la bornele bateriei crește la peste 14V (sau 28V); soluția de electrolit face bule puternice.

Când încărcarea este completă, opriți alimentarea înainte de a scoate clemele de pe baterie.

3 START

Notă: Punerea în funcțiune trebuie efectuată în conformitate cu regulile stricte specificate pentru unitate.

La început, utilizați încărcătorul pentru a încărca rapid bateria timp de 10-15 minute.

Conectați polul încărcătorului la borna motorului care nu este conectată la șasiu, apoi conectați celălalt pol la borna motorului care este conectată la șasiu.

Citiți cu atenție instrucțiunile relevante ale producătorului pentru motor. Introduceți ștecherul în priză, rotiți comutatorul în poziția "ON" și apoi poziționați comutatorul funcției "încărcare/pornire" în poziția "start". Motorul poate fi acum pornit.

Notă: Timpul de pornire este de 3 secunde, al doilea timp ar trebui să înceapă după 120 de secunde. Există cinci cicluri de pornire.

În cazul în care motorul este pornit continuu, trebuie să existe un interval de 10 minute între două cicluri de pornire pentru a permite transformatorului din interiorul unității să se răcească și motorului să repornească.

La încărcarea unei baterii de 6 V, conectați terminalul de încărcare la conectorul central (marcat 6V).

La încărcarea unei baterii de 12 V, conectați terminalul de încărcare la conectorul corespunzător (marcat 12V).

Întreținere

Întreținerea și reparațiile periodice asigură funcționarea corectă și conformitatea cu cerințele de siguranță.

Orice funcționare necorespunzătoare sau incorectă poate cauza defectarea și deteriorarea echipamentului.

Înainte de a efectua lucrări de întreținere pe unitate, operatorul trebuie să oprească alimentarea principală și întrerupătorul de alimentare al unității.

În cazul în care transformatorul se încălzește și nu mai circulă curent din transformator din cauza unei suprasarcini în timpul încărcării, dispozitivul se va opri ca protecție împotriva supraîncălzirii. În acest caz, utilizatorul trebuie să aștepte ca transformatorul să se răcească înainte de a relua încărcarea.

Lista de piese

1	Șuruburi autofiletante	12	Prize de cablu	23	Șurub
2	Capacul superior	13	Auto-referențiere șuruburi	24	Ampermetru
3	Transformator	14	Întrerupător 30A (6 ace)	25	Clemă de încărcare 50 A
4	Indicator de temperatură	15	Cablu de alimentare	26	Capacul inferior
5	Șurub	16	Comutator 20A (3 ace)	27	Clemă
6	Etanșare plată	17	Șurub	28	Mâner
7	Șaibă de primăvară	18	Etanșare plată	29	Capac de siguranță
8	Mama	19	Îndrumare punte ZPQ50A	30	Clemă
9	Clemă de încărcare 50A	20	Suport	31	Asigurare
10	Suport pentru siguranțe	21	Etanșare plată		
11	Etanșare plată	22	Șaibă flexibilă		

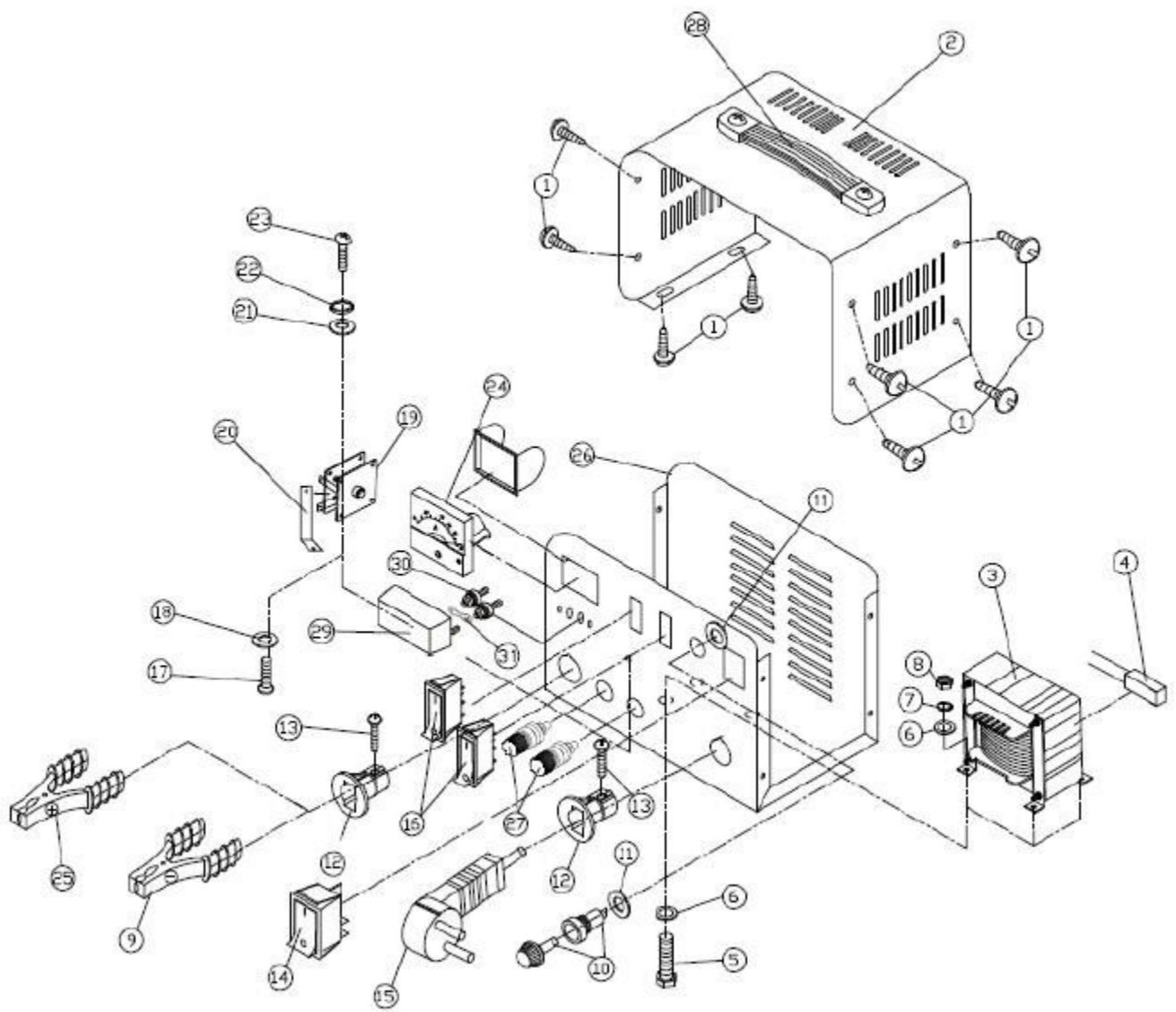

Schema electrică

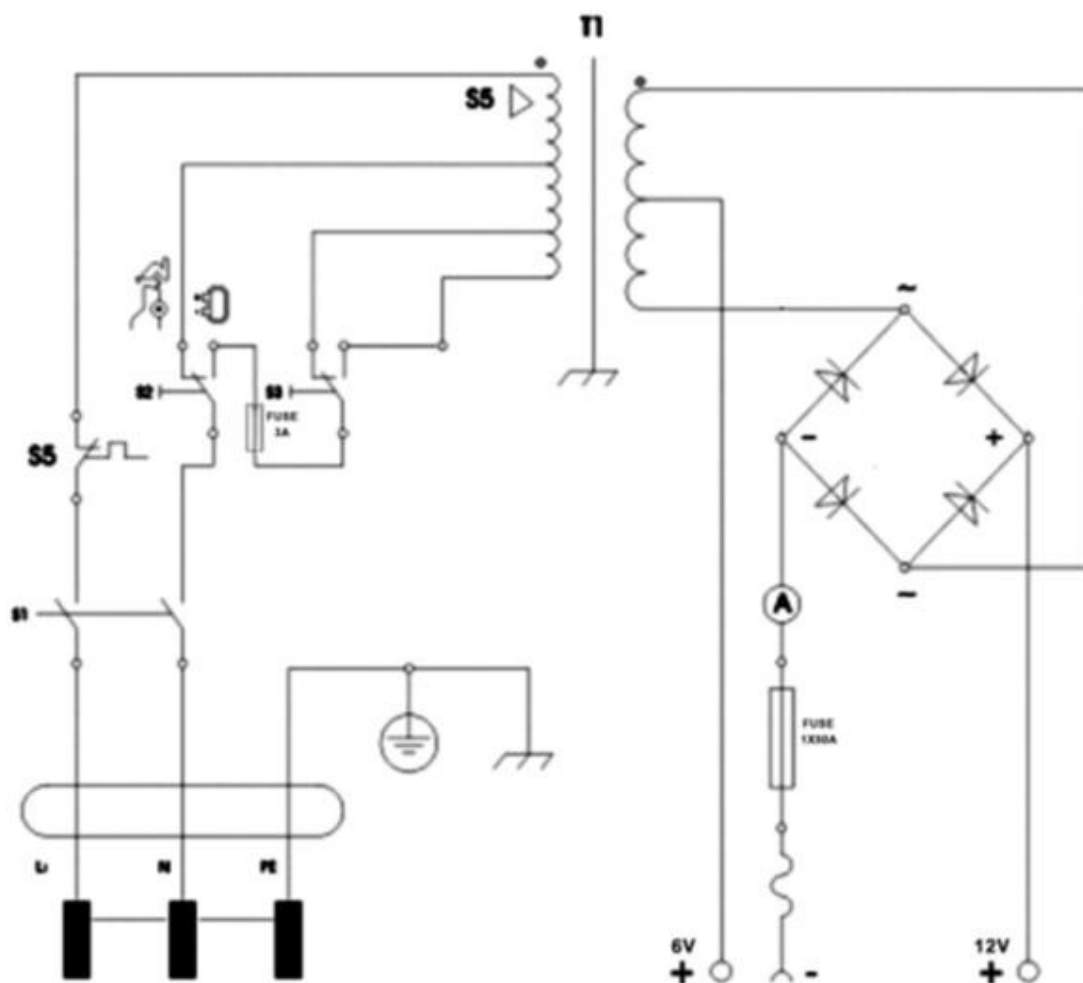

Important:

Asigurați-vă că la locul de muncă sunt respectate principiile de sănătate și siguranță la locul de muncă cu acest echipament.

NU utilizați echipamentul dacă există semne de deteriorare. Păstrați echipamentul în stare bună și curată pentru o performanță mai bună și o durată de viață mai lungă.

Este interzis:

- să utilizați echipamentul altfel decât este specificat de producător.
- Efectuarea de reparații neautorizate și modificări de proiectare a echipamentului.

Furnizorul nu este răspunzător pentru daunele care rezultă din utilizarea și operarea necorespunzătoare a echipamentului.